

# FICHA TÉCNICA- DATA SHEET



**Modelo/ Model:** LUAR CUADRADO EMPOTRABLE 15W

**Referencia/ Reference:** 1301 BL 15

**Descripción/ Description:**

Downlight de superficie de 15W, modelo LUAR EMPOTRABLE CUADRADO

Fabricado en aluminio con recubrimiento de pintura al horno,  
Placa PCB LED para iluminación. Incluye driver y módulo LEDs PCB.

*LED surface downlight 15W, model LUAR RECESSED SQUARE.*

*made of aluminium with baked paint coating.*

*Includes driver and PCB LED module. LED PCB board for lighting.*

**Color/ Colour:** Blanco/White

**Potencia/ Power:** 15W

**Tensión de entrada/ Input voltage:** 220-240v

**Temperatura de color (°K)/ Colour temperature (°K):** 3000 - 4000 - 6000

**Eficiencia lumínica/ Lighting Efficiency:** 100L/w

**Lúmenes/ Lumens:** 1.500Lm

**Driver incluido/ Driver included:** Si/Yes

**Vida útil/ Useful Life:** 50.000h

**Flicker:** NO

**Grado de apertura/ Openness degree:** 120°

**CRI/ ICR:** >82

**IP(Grado de estanqueidad) /IP(Watertightness):** 44

**IK (Grado de protección de impacto) /IK(Impact protection):** 04

**Garantía/ Warranty:** 3 Años / 3 years.

**Sistemas de regulación/ Light dimmer:** No

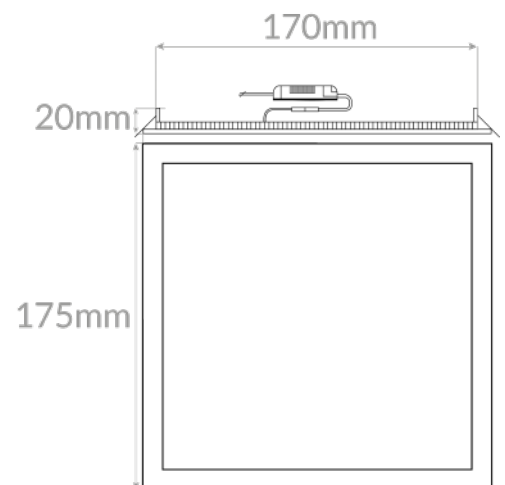
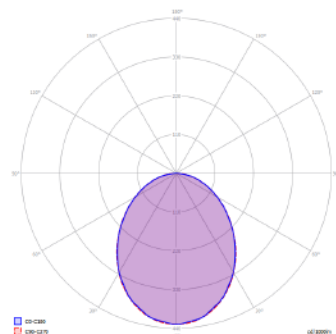



## Declaración de conformidad

Declaramos que nuestras luminarias han sido fabricadas según las normas:

**UNE EN-60598-1**

**UNE EN-60598-2-1**

**UNE EN-60598-2-2**

**IEC 61, IEC 29 (UNE EN-60529)**

**UNE EN-55015**

**UNE EN-60555-2**

**UNE EN-60555-3**

Y cumple con las directivas del Consejo de Europa:

**73/23 CEE** y su modificación **93/68 CEE**  
(Directiva de Baja Tensión)

**89/336 CEE** y su modificación **93/68 CEE** y **92/31 CEE**  
(Directiva de Baja Tensión)

Esta declaración certifica el cumplimiento con las directivas mencionadas sin detallar las características. Deben observarse las indicaciones de seguridad indicadas en las instrucciones de uso del producto y que forman parte del suministro.

Nombre y cargo del firmante de la declaración:

FIRMA   
  
SISTEMAS ELECTRICOS 85 LIGHTING SL.  
B-01633783  
CALLE SECILLA N°2  
TORREJON DE LA CALZADA (MADRID)  
CP: 28991

[WWW.85LIGHTING.COM](http://WWW.85LIGHTING.COM)